

BRIDGE CONTEST KIT

가격 ₩15,000-

도시샤 중학교 기술과



브릿지 콘테스트 수업 모습(사진은 본 제품이 아닙니다)

브릿지 콘테스트 란?

만들어져 있는 스팬(기둥과 기둥사이)에 정해져 있는 재료로 다리(구조물)를 만들고, 그 강도를 시험하고 평가하는 콘테스트입니다. 이는 다양한 분야의 사람들에게 사랑받고 있는데, 구조역학의 이론학습을 실제로 체험할 수 있고, 그룹별 대항을 통한 팀워크 형성과 과제해결 과정을 배울 수 있기 때문입니다.

본 키트에 대하여

본교에서는 1997년부터 약 17년간 브릿지 콘테스트를 계속 해 왔지만, 출장횟수 많아지면서 거대한 장치의 운반에 대해 많은 고민을 하게 되었습니다. 그 결과 운반성과 수납성을 향상시킨 본제품의 “브릿지 콘테스트 키트”를 제작하게 되었습니다. (2014.7.7)

본 키트의 특징

2D의 구조물이므로, 짧은 시간에 브릿지 콘테스트를 하는 것이 가능합니다. 조립식이기 때문에 수트 케이스에도 들어갈 정도로 운반성이 우수합니다.

내용물

시험장치 (조립식), 적재함, 시험용의 바루사 재료 몇 개, 사포
참고자료(본교 프레젠테이션 자료, 교내포스터, 토목학회지에 실린 논문)

사용 방법

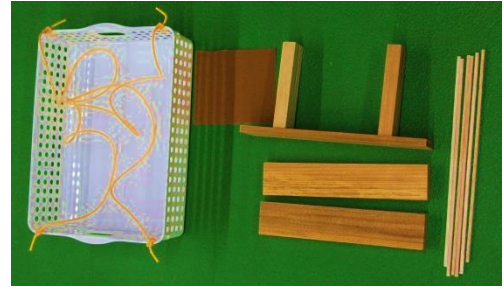

이 홈에 제작 한 브리지를 넣는다

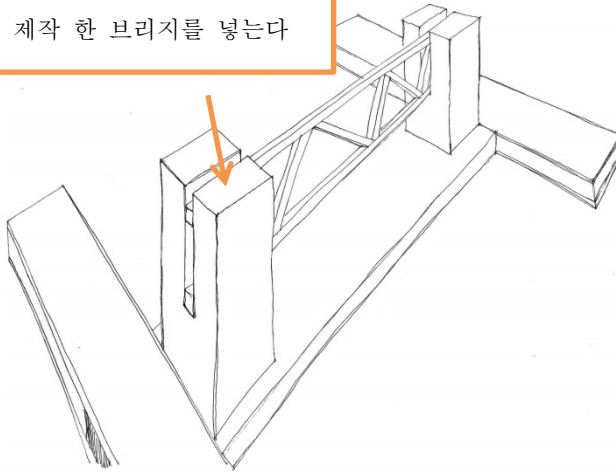

이 바구니에 책 (추)을 넣고, 몇 권
넣을 수 있었는지를 거릅니다



구입 방법

도시샤 중학교 교무 센터에서 배포 중. ₩ 15,000 -
(전화 :075-781-7253, fax :075-781-7254)

공개 연구 수업, OpenDay 학교 설명회 등에서 배포
중.

우편 (수취인 부담)도 가능합니다. 전화 또는 메일로
문의하십시오. (한글 OK)

knumata@js.doshisha.ac.jp

<http://www.js.doshisha.ac.jp/jhs/>

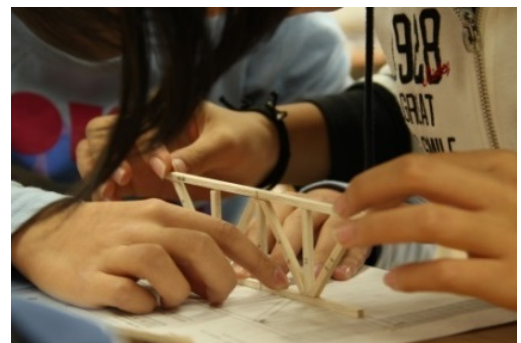

BRIDGE CONTEST KIT

Price \$15- (US)

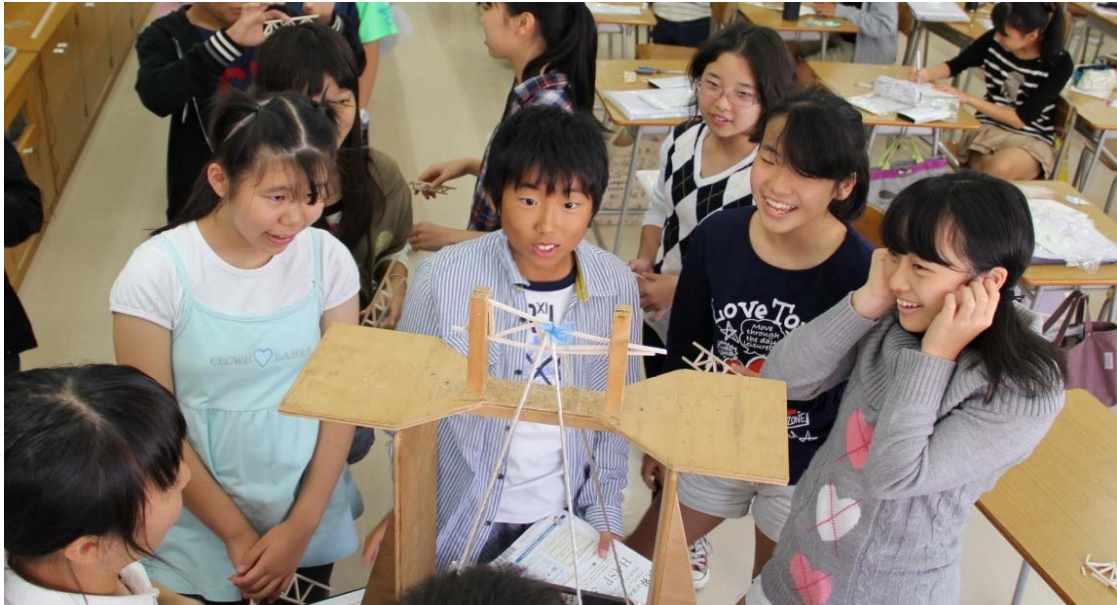

Image of bridge contest

What is a "Bridge Contest"?

It is a contest to assess the strength of bridges made by the balsa wood span.

This educational activity is well tested by the teachers from different fields, so children can have a real experience of structural mechanics, cooperate with teammates, and also learn the process for solving things by themselves.

About this Kit

We have held this contest for 17 years since 1997 in our school. Recently, after more opportunities to travel abroad and visit other schools, I had been trying to find an easy way to travel with this big device(destroyer). Therefore, I finally made this portable "Bridge Contest Kit". (July 7, 2014)

Features of this Kit

It is possible to hold a Bridge Contest in a short time, because it is 2-dimensional. Also, you can assemble it, so it is easily portable.

How to assemble

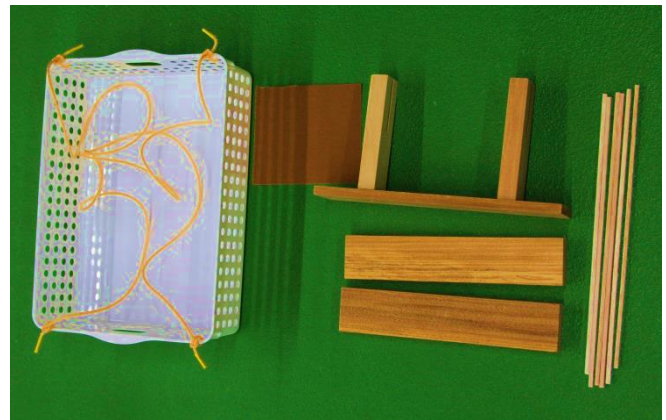

Set your bridge into the slit

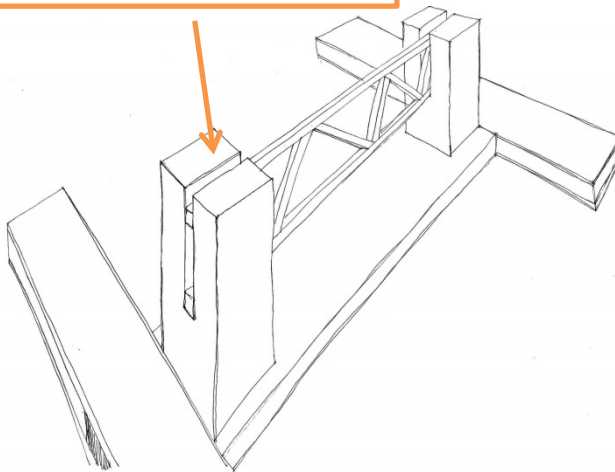

Load in this basket

You can compete with others, seeing how many books you can load.



How to order this Kit

Email or call me to get this "Bridge Contest Kit"

E-mail: knumata@js.doshisha.ac.jp

Tel : +81-75-781-7253

Kazuya Numata

Doshisha Junior High School JAPAN

<http://www.js.doshisha.ac.jp/jhs/>

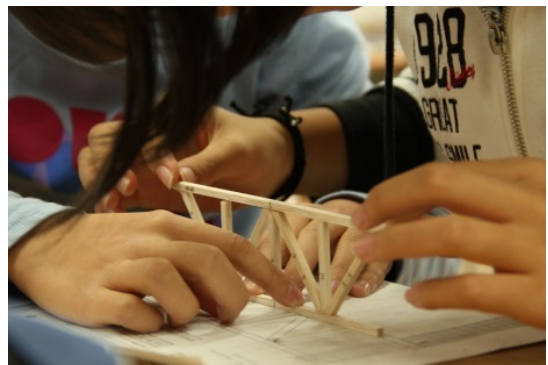

ブリッジコンテストキット

頒布価格¥1,500-

同志社中学校技術科



ブリッジコンテスト授業風景' 13 (写真は本製品ではありません)

ブリッジコンテストとは

ある決まったスパン（柱と柱の間）に、限られた材料で橋（構造物）を作り、その強度を試験し、評価し合うコンテストです。さまざまなフィールドの人によって活用されている教育的なアクティビティです。構造力学の理論学習の実体験の取組みとして行われたり、グループ対抗にしてチームビルディングの題材として活用されたり、課題解決のプロセス体験のワークショップ題材として利用されています。

本キットについて

本校では1997年より17年にわたりブリッジコンテストを続けてまいりましたが、出先で授業しなければならない機会が大変多くなり、大きな破壊装置の運搬に悩まされてきました。そこで、持ち運びやすさと収納性を考えて、本製品「ブリッジコンテストキット」を製作させていただきました。(2014.7.7)

本キットの特徴

2Dの構造物なので短時間でブリッジコンテストが可能。
組み立て式なのでポータビリティに優れている。スーツケースにも入る。

内容物

試験台（組み立て式）、積載かご、お試し用のバルザ材数本、サンドペーパー

参考資料（1.本校でのプレゼン資料 2.学内用ポスター 3.土木学会誌の拙稿）

※試供品としてバルザ 4mm 角を入れさせていただきました。シンプルな構造物であればおよそ 2 個作成可能です。本格的に破壊試験を行う場合は、ご自身で 4mm 角バルザ材をお買い求めください。

使用方法



この溝に製作した橋を入れる

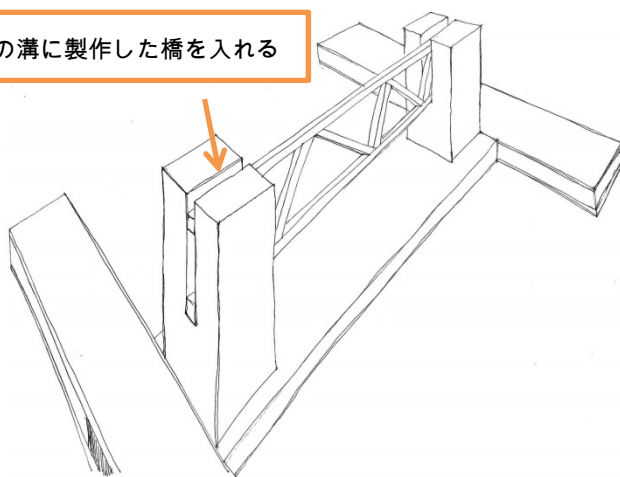

このかごの中に本（重り）を入れて、何冊入れることができたかを競います



ご購入方法

同志社中学校校務センターにて頒布中。

頒布価格¥1,500-

（電話：075-781-7253、fax：075-781-7254）

公開研究授業、OpenDay などで頒布中。

郵送（着払い）も可能です。

電話かメールで沼田宛にご相談ください。

knumata@js.doshisha.ac.jp

<http://www.js.doshisha.ac.jp/jhs/>

